

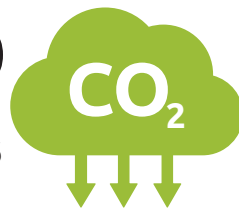

SECADO, DESHIDRATADO, TOSTADO

Soluciones para la industria alimentaria y de alimentos para mascotas



# Individuelle Lösungen

Hier handelt es sich lediglich um Produktbeispiele

## Hierbas & especias



Perejil



Chiles



Albahaca

## Fruta



Manzanas



Uvas



Arándanos

## Snacks, Futos Secos, Cereales



Snacks



Almendras



Cereales

## Verduras



Champiñones



Zanahorias



Cebollas

## Alimentos para mascotas & varios



Comida de perro



Extruidos

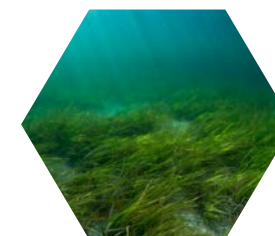

Algas marinas

## Secadoras de stela - adaptadas a sus necesidades

Cada material a secar es diferente. Por eso un secador Stela siempre se adapta a sus necesidades. La experiencia de más de 100 años de historia de la empresa y un diseño flexible de construcción nos permiten ofrecerle la solución óptima de secado.

## Charakteristische Merkmale:



**Individualización y ajuste:**  
para obtener los mejores  
resultados de secado

— Cada secador está diseñado individualmente en términos de tamaño, intensidad/dirección de ventilación, zonificación, número de bandas y muchos otros aspectos. Durante el funcionamiento, nuestros secadores de alimentos se pueden ajustar con precisión a las propiedades del producto y de este modo se garantiza un secado suave. Para no comprometer el sabor, el aroma y el color.



**Higiene**

— Los secadores de alimentos Stela están optimizados para una fácil limpieza. La construcción bien pensada no deja lugar a la suciedad. Todas las superficies relevantes están hechas de acero inoxidable y son fáciles de limpiar.



**Fiabilidad**

— Los secadores Stela llevan décadas demostrando su durabilidad y fiabilidad. La tecnología sofisticada le ayuda a evitar el tiempo de inactividad. Si surge algún problema, nuestro soporte le ayudará de forma rápida y sin burocracia.



**Eficiencia  
energética**

— En tiempos de aumento de los precios de la energía, stela le apoya con conceptos innovadores para aumentar la eficiencia. En el uso de calor residual, secado con aire circulante, la recuperación de calor y Recu-Dry® Stela es líder.



**Investigación  
y desarrollo**

— Para conocer las propiedades de su producto, stela dispone de un amplio equipamiento de laboratorio. Esto permite comprobar previamente el comportamiento de secado. Esto le brinda la seguridad de lograr su objetivo de secado.



**Reducir  
la huella de CO<sub>2</sub>**

— Reduzca su huella de CO<sub>2</sub> utilizando fuentes de energía sostenibles como las bombas de calor. Esto es fácilmente posible con un secador de Stela.

# Diseño de secadero

## Secadero de etapas

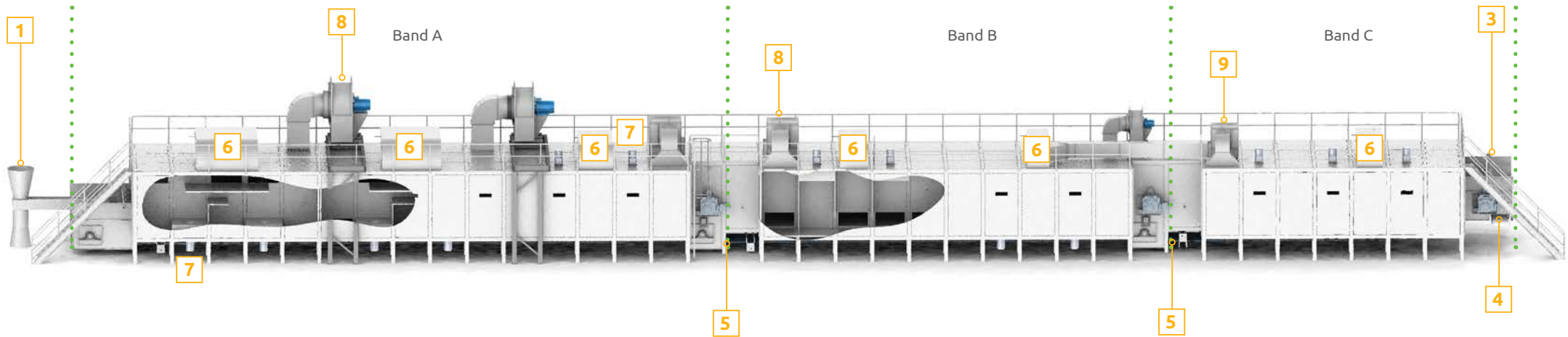

- 1 = banda giratoria | 2 = rodillo nivelador | 3 = estación de descarga de producto | 4 = cinta transportadora de descarga | 5 = estación de transferencia | 6 = aire fresco y quemador de gas | 7 = ventiladores de circulación de aire | 8 = extractores de aire | 9 = ventilador recuperador de calor | 10 = cepillo de limpieza | 11 = rodillo impulsor | 12 = rodillo de desviación | 13 = limpieza de la banda (húmeda) | 14 = rompe grumos = rodillo impulsor

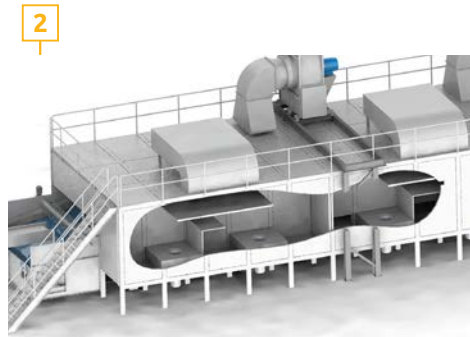

Cámara TopDown  
dirección del aire a través de la banda de  
abajo hacia arriba  
Vista de la estación de transferencia

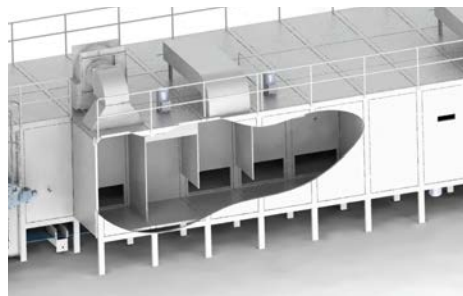

Cámara BottomUP  
dirección del flujo de aire a través de la  
banda de arriba a abajo

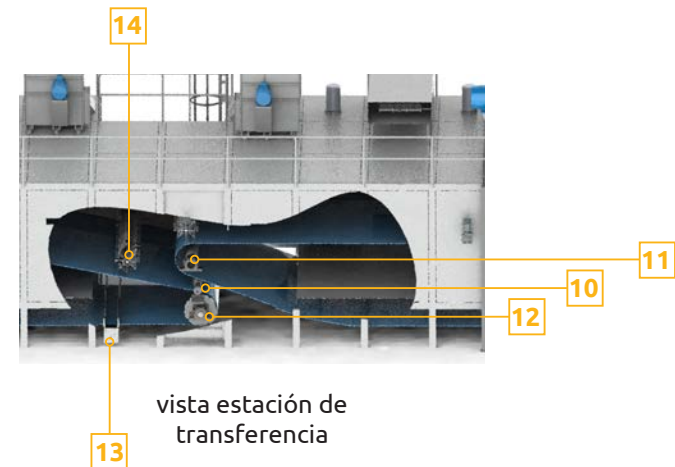

vista estación de  
transferencia

# Diseño de secadero

Secador de capas

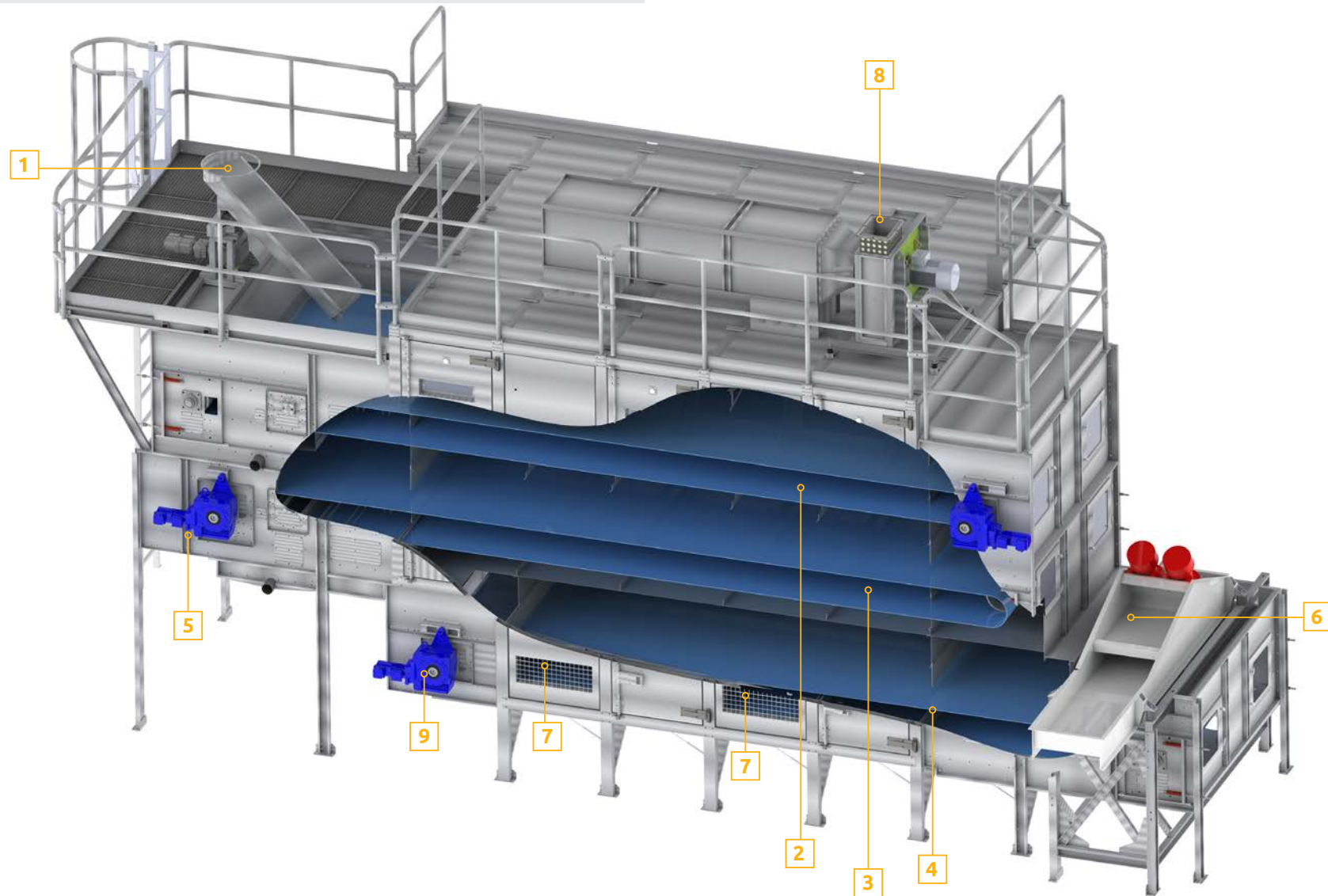

1 = canal giratorio | 2 = banda de secado A - secar | 3 = banda de secado B - secar | 4 = banda de secado C - enfriar | 5 = descarga producto seco caliente  
6 = suministro externo para funcionamiento en refrigeración | 7 = entrada de aire de refrigeración | 8 = extractor de aire | 9 = descarga de producto seco enfriado

# Detalles técnicos

## Posibles fuentes de calor



- Bomba de calor
- Calentadores de aire directos: quemador cónico de gas /quemador de superficie de gas
- Calentadores de aire indirectos: gas, gasóleo, biomasa
- Intercambiador de calor: agua, vapor, aceite térmico
- Calderas: gas, petróleo, biomasa
- Calor residual de: ORC, SRC, CHP, diversos procesos industriales

## Bandas transportadoras para todos productos a secar

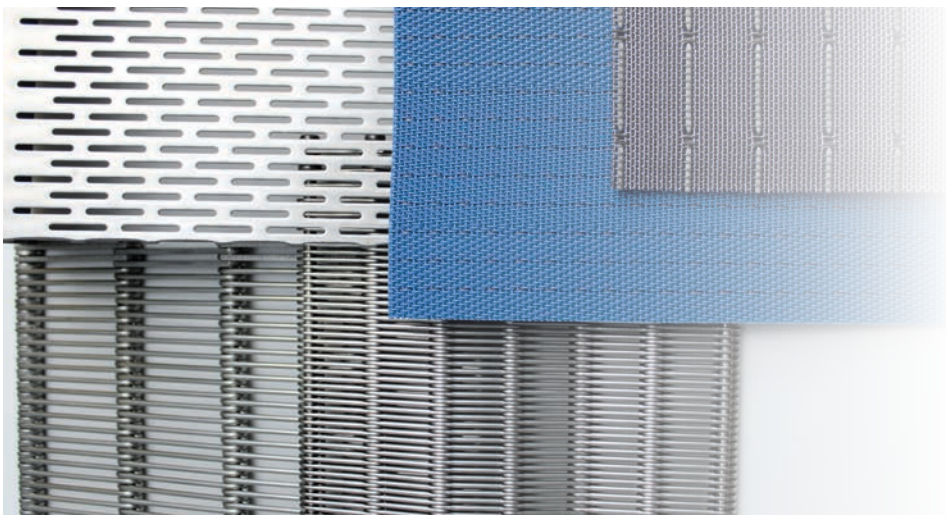

- Banda de tela de levas y levas ligeras
- Banda de tela de poliéster
- Banda de placas
- Correas de enlace de alambre

# Todo de la misma fuente: made in Germany

## Todo de la misma fuente Ventaja a través de la innovación

Desde el primer concepto hasta la secadora terminada, todas las competencias están centralizadas en un solo lugar.

La tecnología más moderna y los procesos de fabricación eficientes son la base del crecimiento sostenible de stela.

## Especialización en tecnología de secado

stela se ha especializado en el complejo campo de la tecnología de secado para brindarle la solución óptima para su proyecto.

## Investigación y desarrollo

En su centro técnico interno, stela examina las propiedades específicas del producto para su proyecto y determina así curvas de secado individuales.

## Siempre a tu lado

El equipo de stela está siempre a su lado, desde la idea del proyecto hasta la instalación, puesta en marcha y servicio del sistema.

## Alta producción propia

Nuestro alto nivel de producción interna de más del 90% nos brinda un control total sobre la calidad, el tiempo y los costes. Así podrá confiar en cada componente de un secador stela. Esto nos permite garantizar al mismo tiempo un suministro rápido de repuestos.

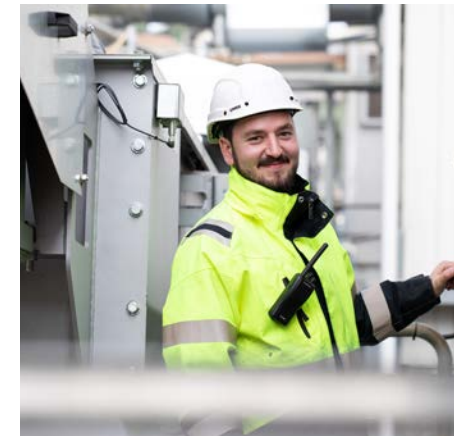

# Stela en todo el mundo

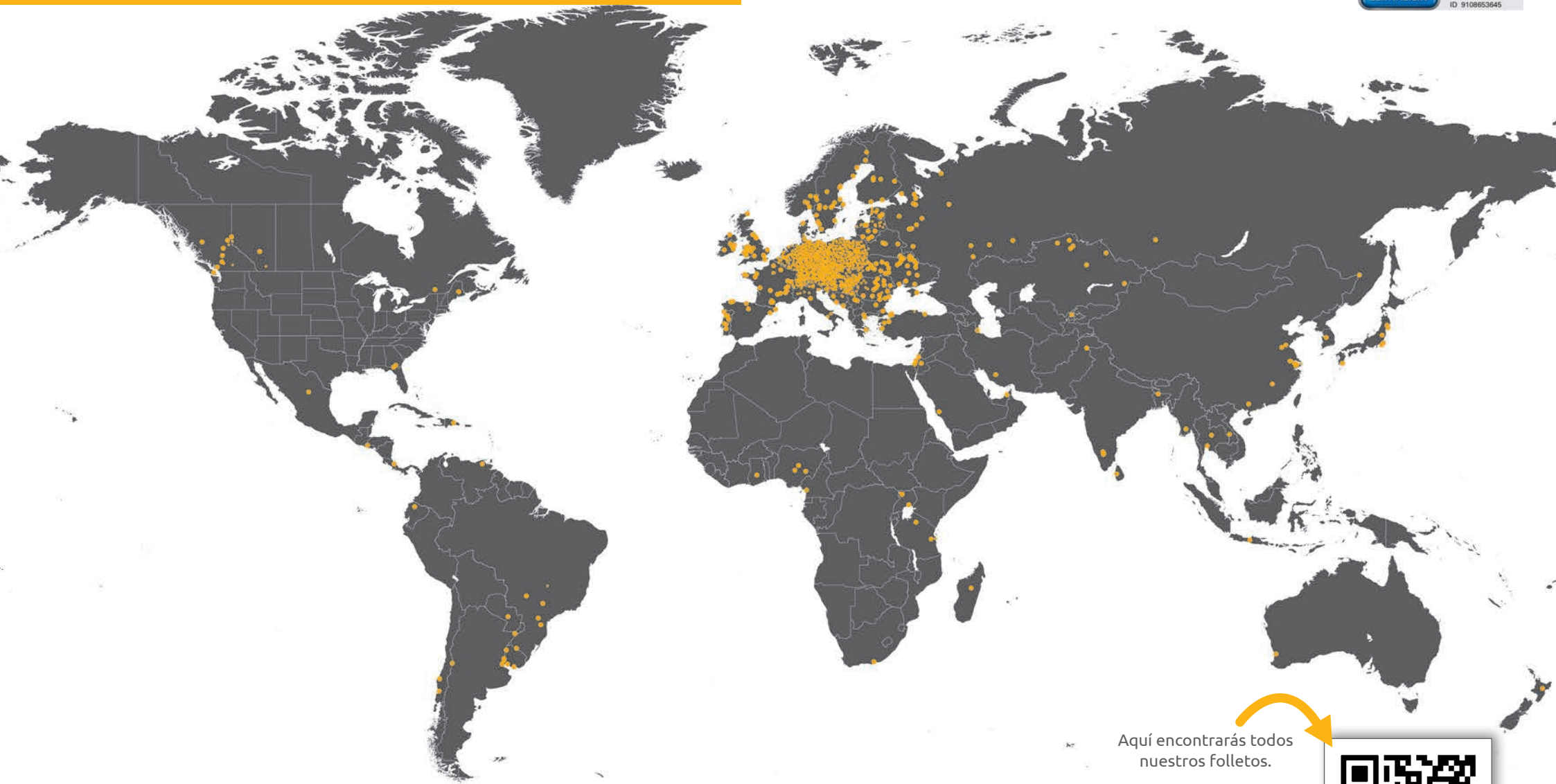

Aquí encontrarás todos  
nuestros folletos.

